

SCHODY DO ROZBIÓRKI - SCHEMAT

316

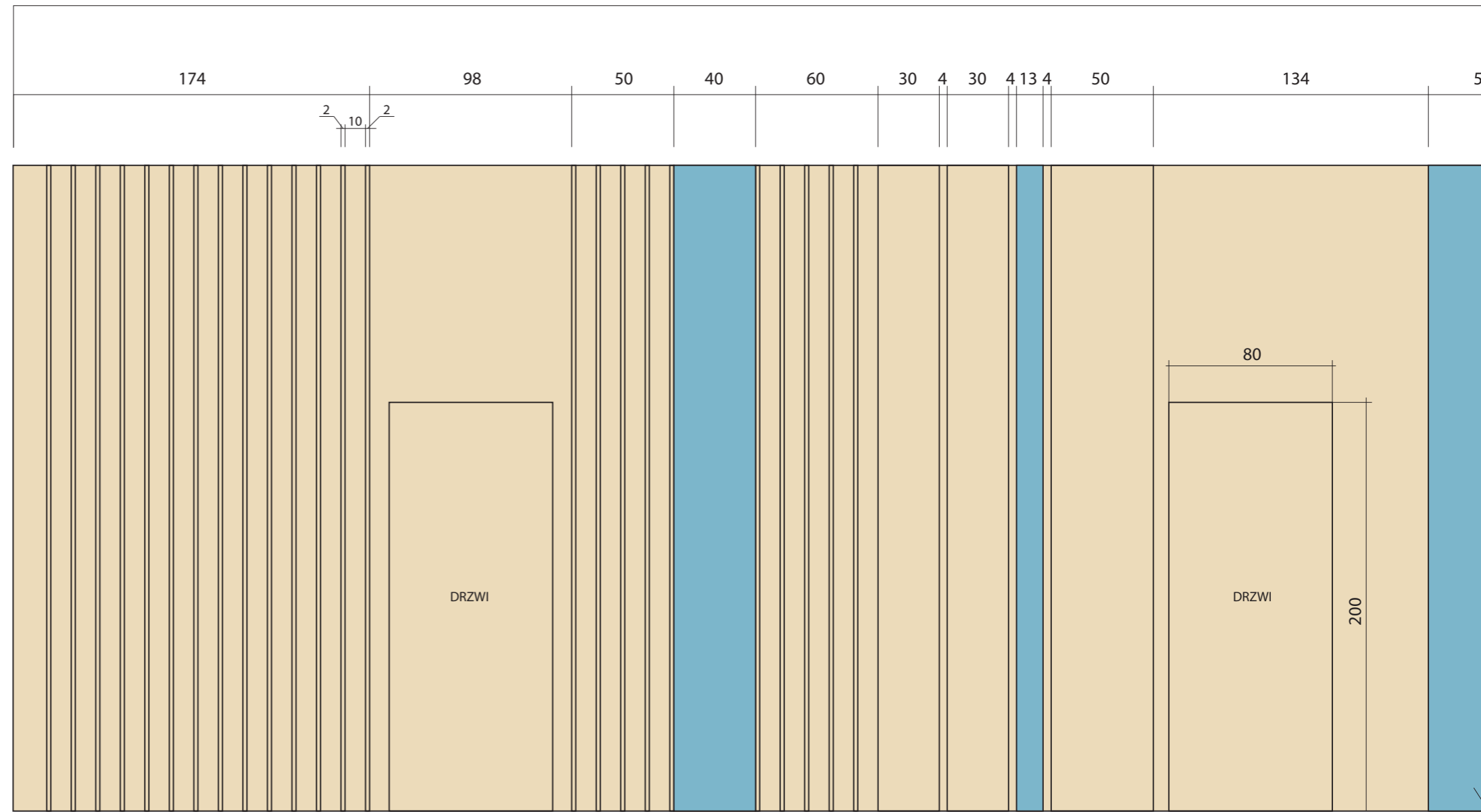

PANELE POKRYTE JASNYM FORNIREM (BRZOZA, KLON)



PANELE POKRYTE TKANINĄ LUB FILCEM - KOLOR SZARY BŁĘKIT

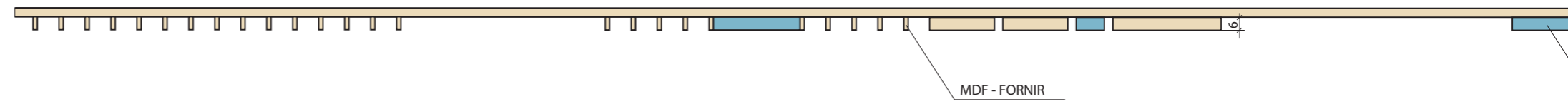

1571

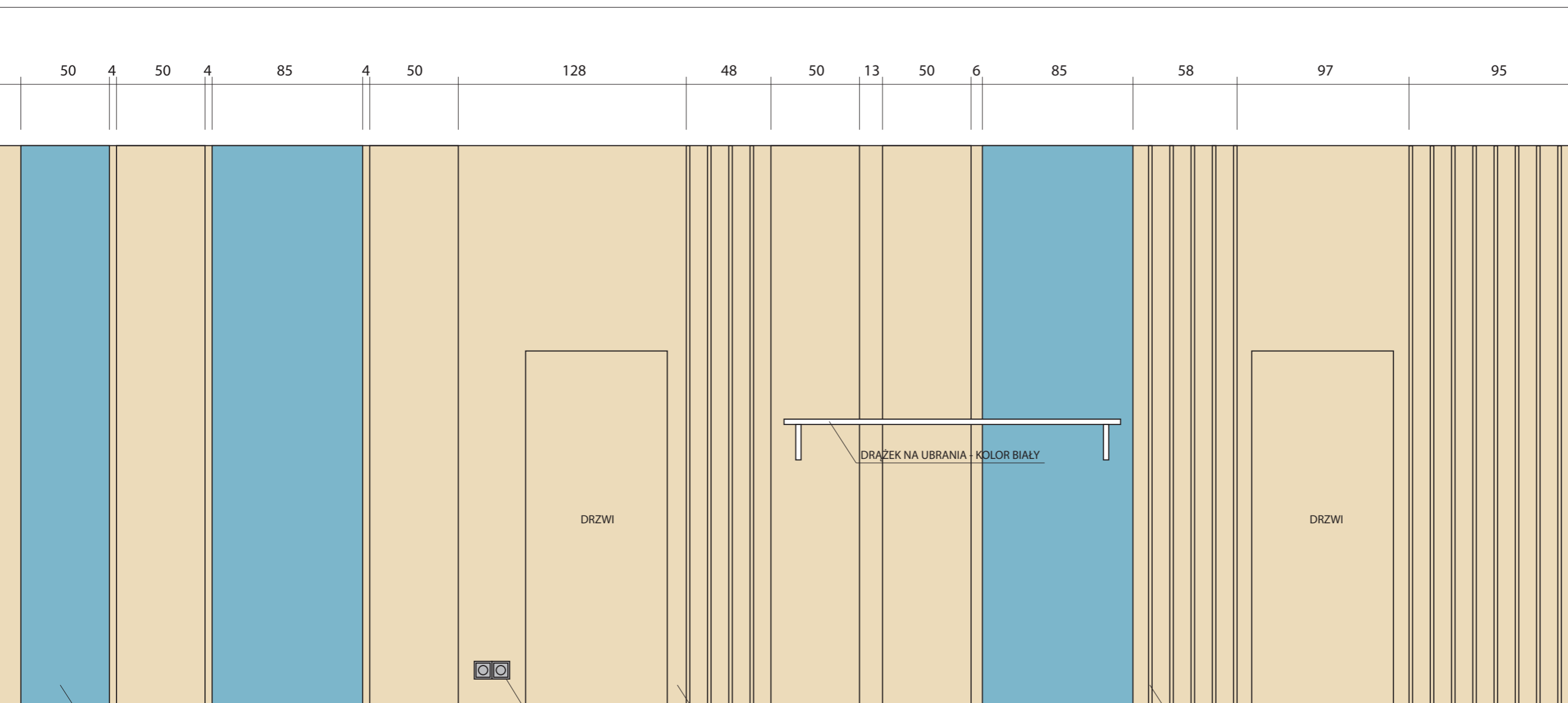

PANEL AKUSTYCZNY - TKANINA LUB FILC

GNIAZDA ELEKTRYCZNE

PANEL AKUSTYCZNY - FORNIR

MDF - FORNIR

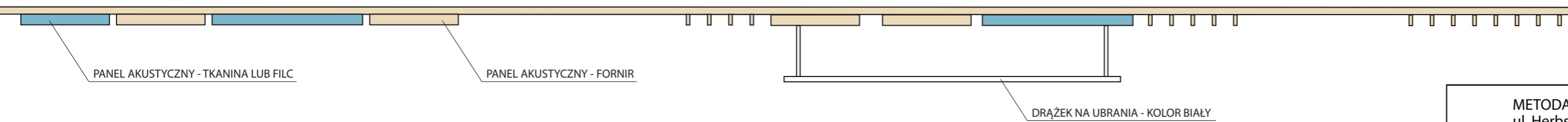

PANEL AKUSTYCZNY - TKANINA LUB FILC

PANEL AKUSTYCZNY - FORNIR

DRAŻEK NA UBRANIA - KOLOR BIAŁY

METODA DESIGN MAREK AŁASZEWSKI ul. Herbsta 1/55, 02-784 Warszawa		
Inwestor: Filharmonia Narodowa, ul. Jasna 5, 00-950 Warszawa		
Temat: Aranżacja wnętrza	Autor: Marek Ałaszewski	
Etap: konceptcja	Data: Marzec 2018	
Branża: architektura wnętrz	Skala: 1:25	Nr rys: S-03
Nazwa: SALA PRÓB CHÓRU - ŚCIANA Z PANELAMI AKUSTYCZNYMI		

583

ŚCIANA A

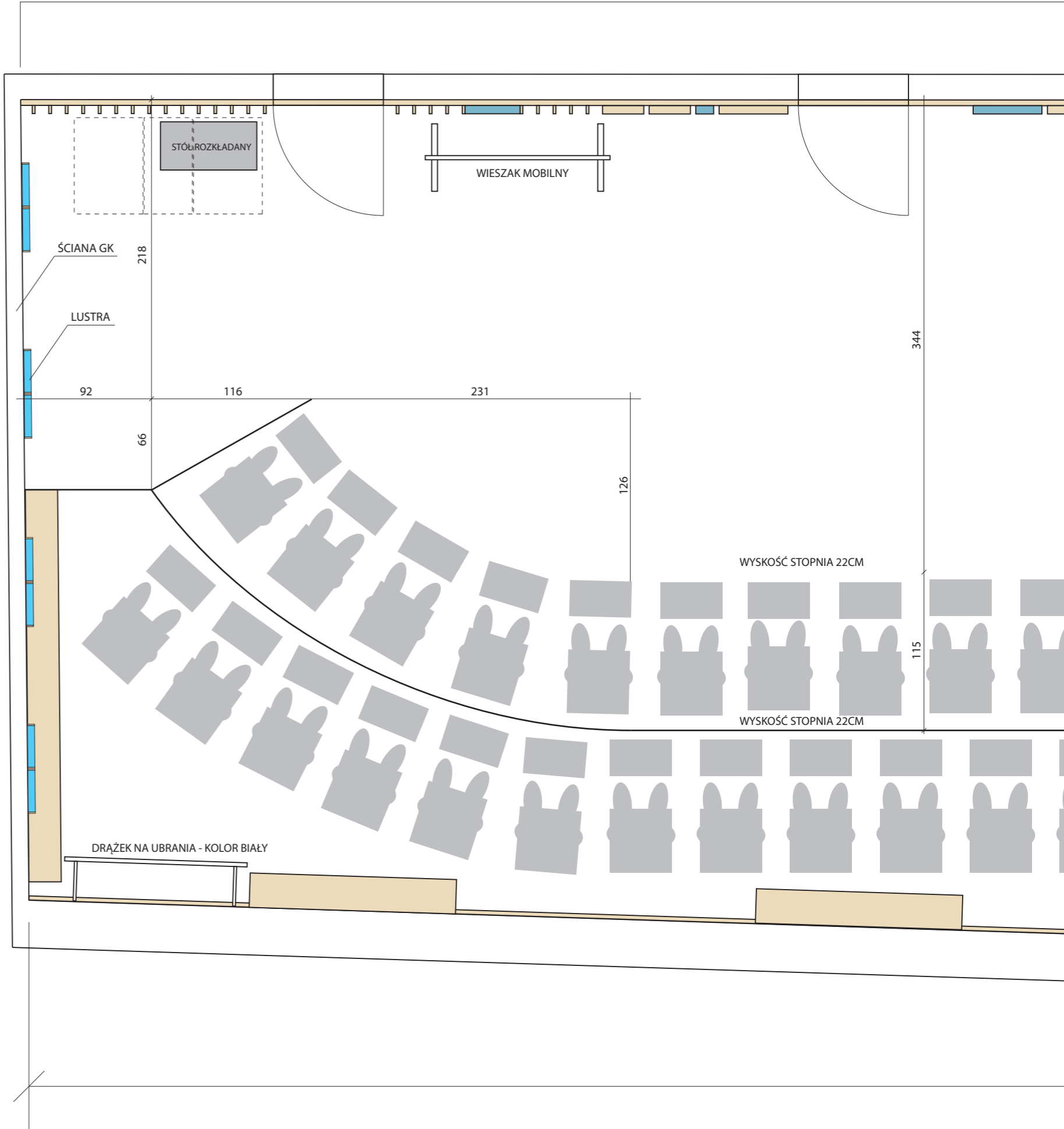

1571

oś chóru

DRAŻEK NA UBRANIA - KOLOR BIAŁY

ŚCIANA B

632

70
75
SZAFKA
FORNIR

1565

METODA DESIGN MAREK AŁASZEWSKI ul. Herbsta 1/55, 02-784 Warszawa		
Inwestor: Filharmonia Narodowa, ul. Jasna 5, 00-950 Warszawa		
Temat: Aranżacja wnętrza	Autor: Marek Ałaszewski	
Etap: koncepcja	Data: Marzec 2018	
Branża: architektura wnętrz	Skala: 1:25	Nr rys: S-01
Nazwa: SALA PRÓB CHÓRU - RZUT Z GÓRY		

583

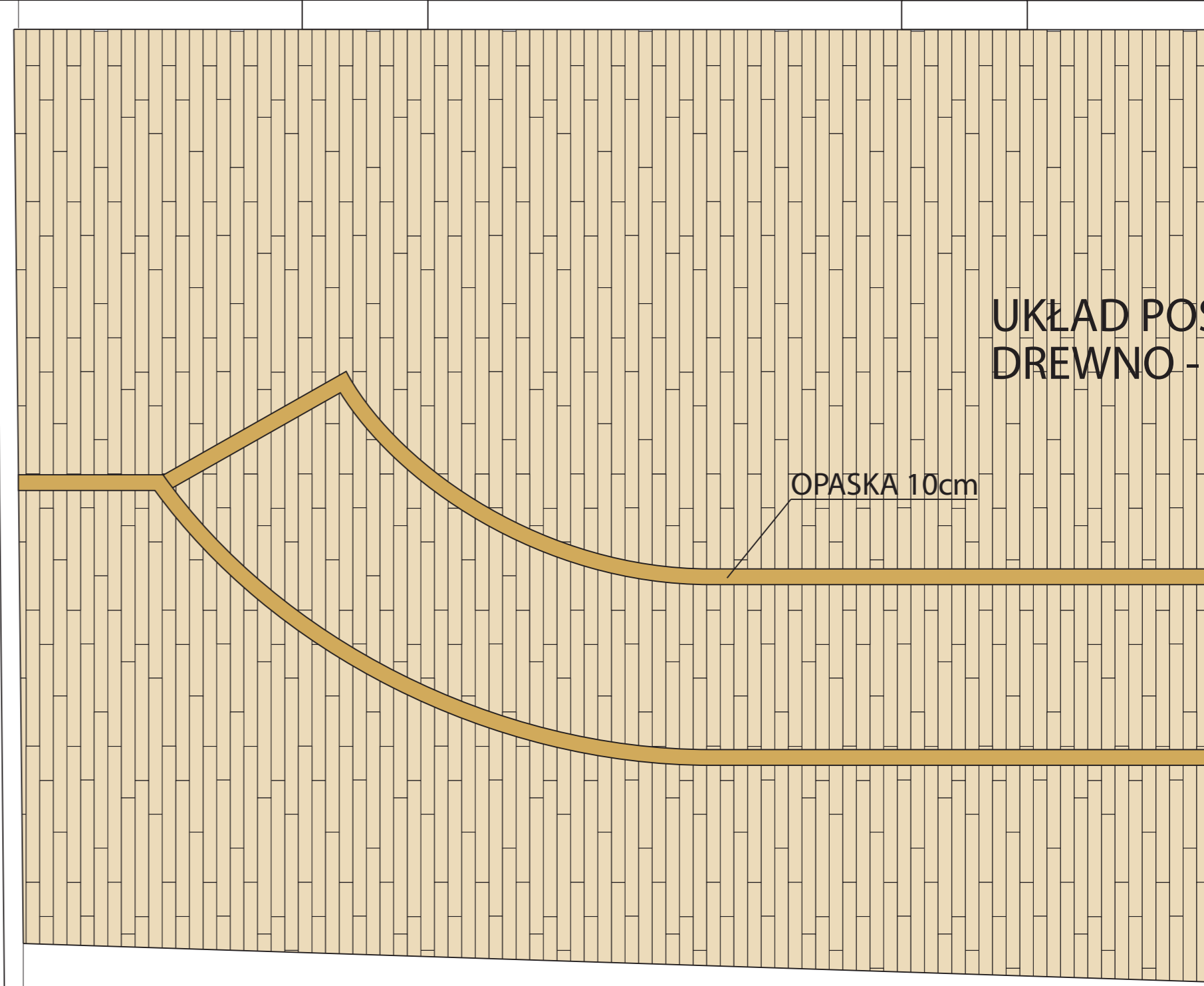

UKŁAD POS.
DREWNO -

OPASKA 10cm

1571

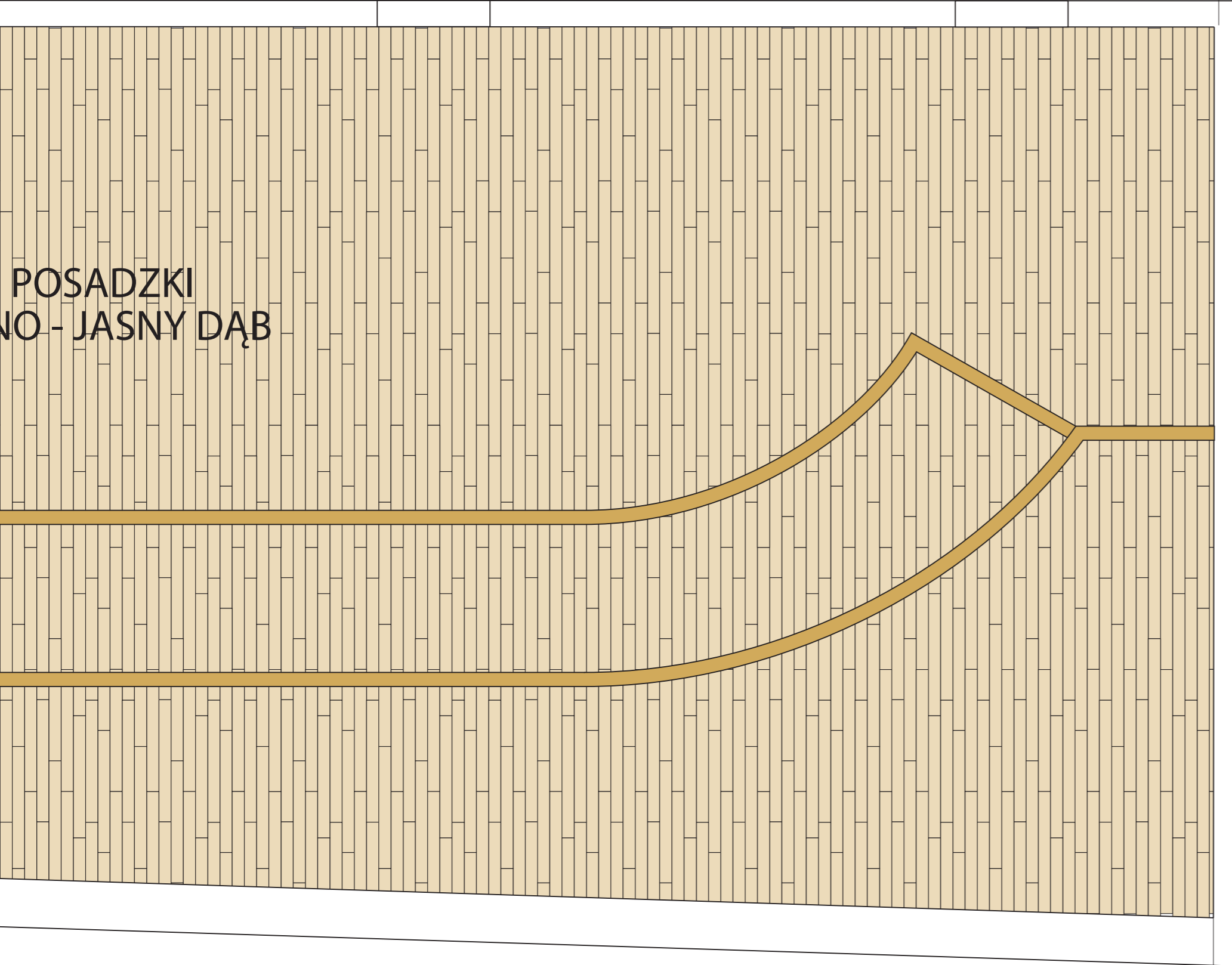

632

1565

METODA DESIGN MAREK AŁASZEWSKI ul. Herbsta 1/55, 02-784 Warszawa		
Inwestor: Filharmonia Narodowa, ul. Jasna 5, 00-950 Warszawa		
Temat: Aranżacja wnętrza	Autor: Marek Ałaszewski	
Etap: koncepcja	Data: Marzec 2018	
Branża: architektura wnętrz	Skala: 1:25	Nr rys: S-02
Nazwa: SALA PRÓB CHÓRU - UKŁAD POSADZKI		

ŚCIANA A

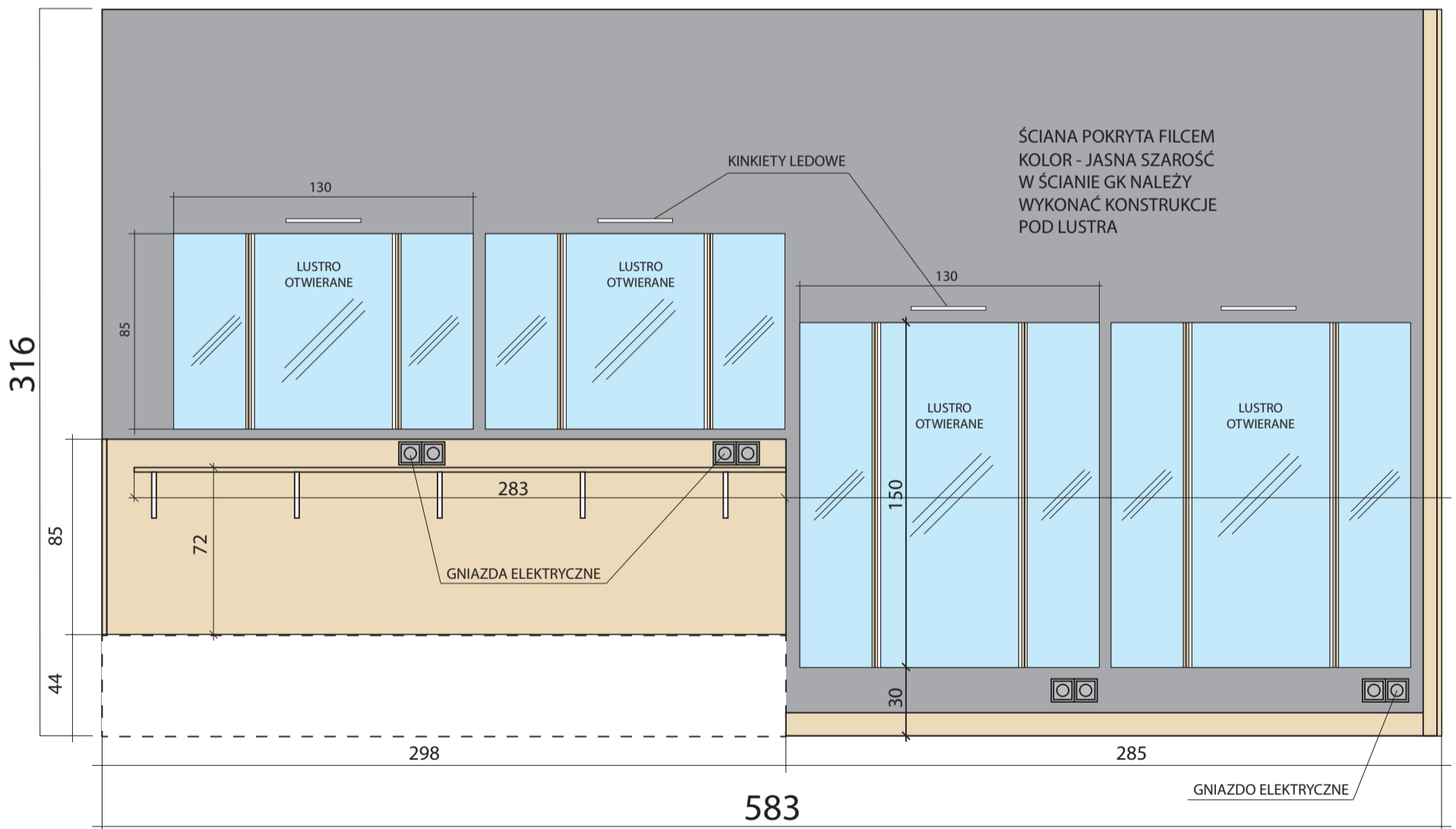
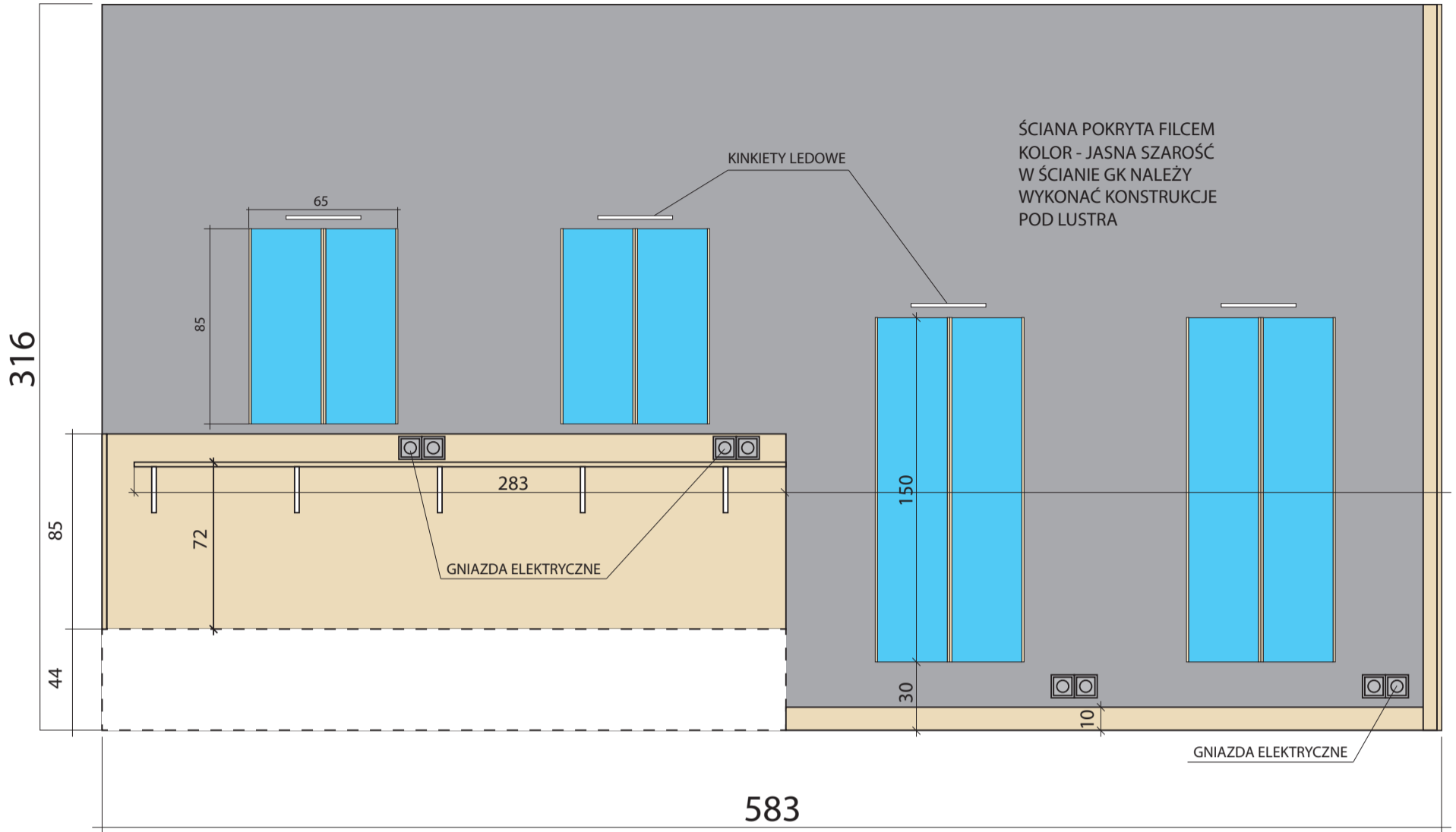

METODA DESIGN MAREK AŁASZEWSKI ul. Herbsta 1/55, 02-784 Warszawa		
Inwestor: Filharmonia Narodowa, ul. Jasna 5, 00-950 Warszawa		
Temat: Aranżacja wnętrza	Autor: Marek Ałaszewski	
Etap: koncepcja	Data: Marzec 2018	
Branża: architektura wnętrz	Skala: 1:25	Nr rys: S-04
Nazwa: SALA PRÓB CHÓRU - ŚCIANA A		

ŚCIANA B

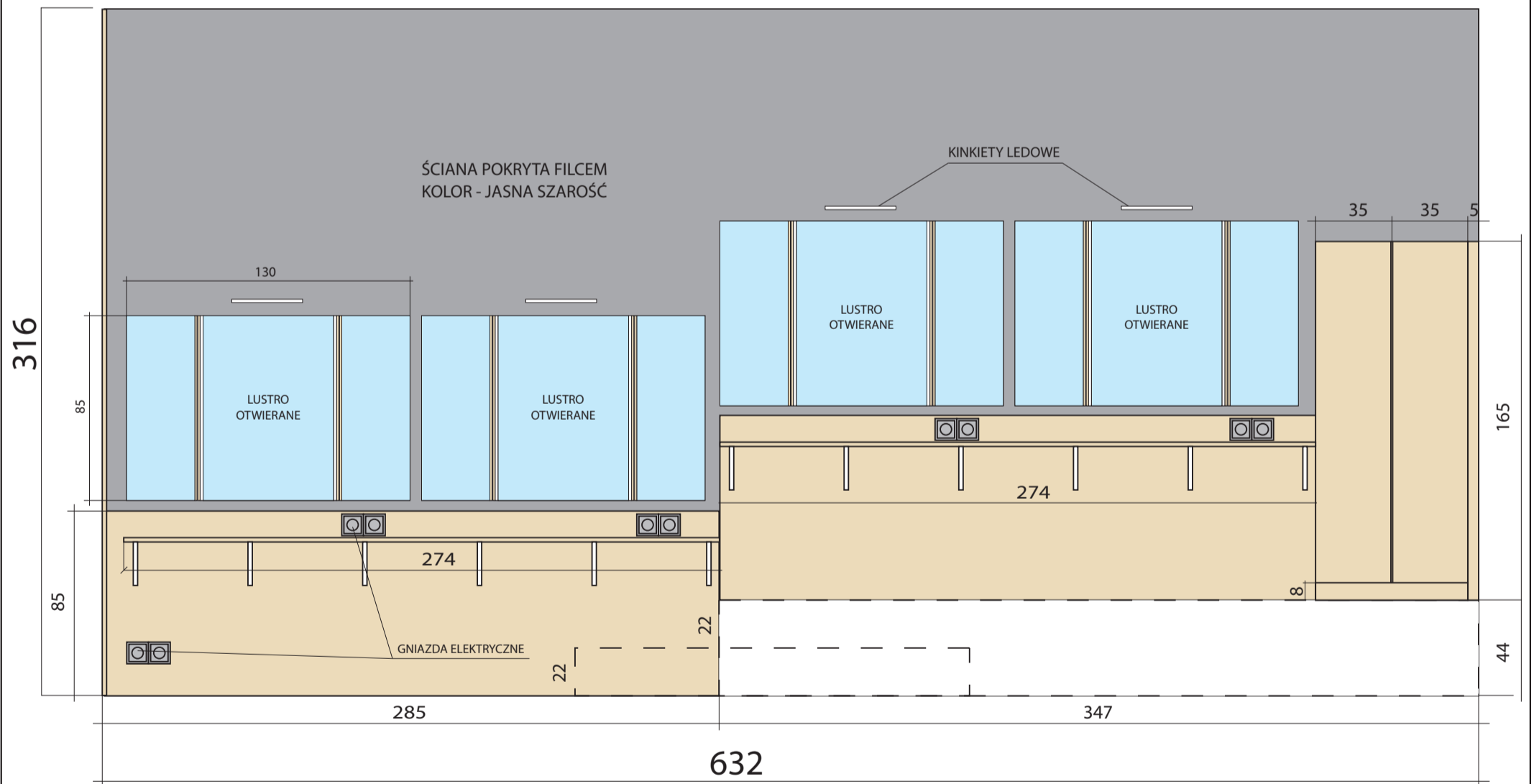
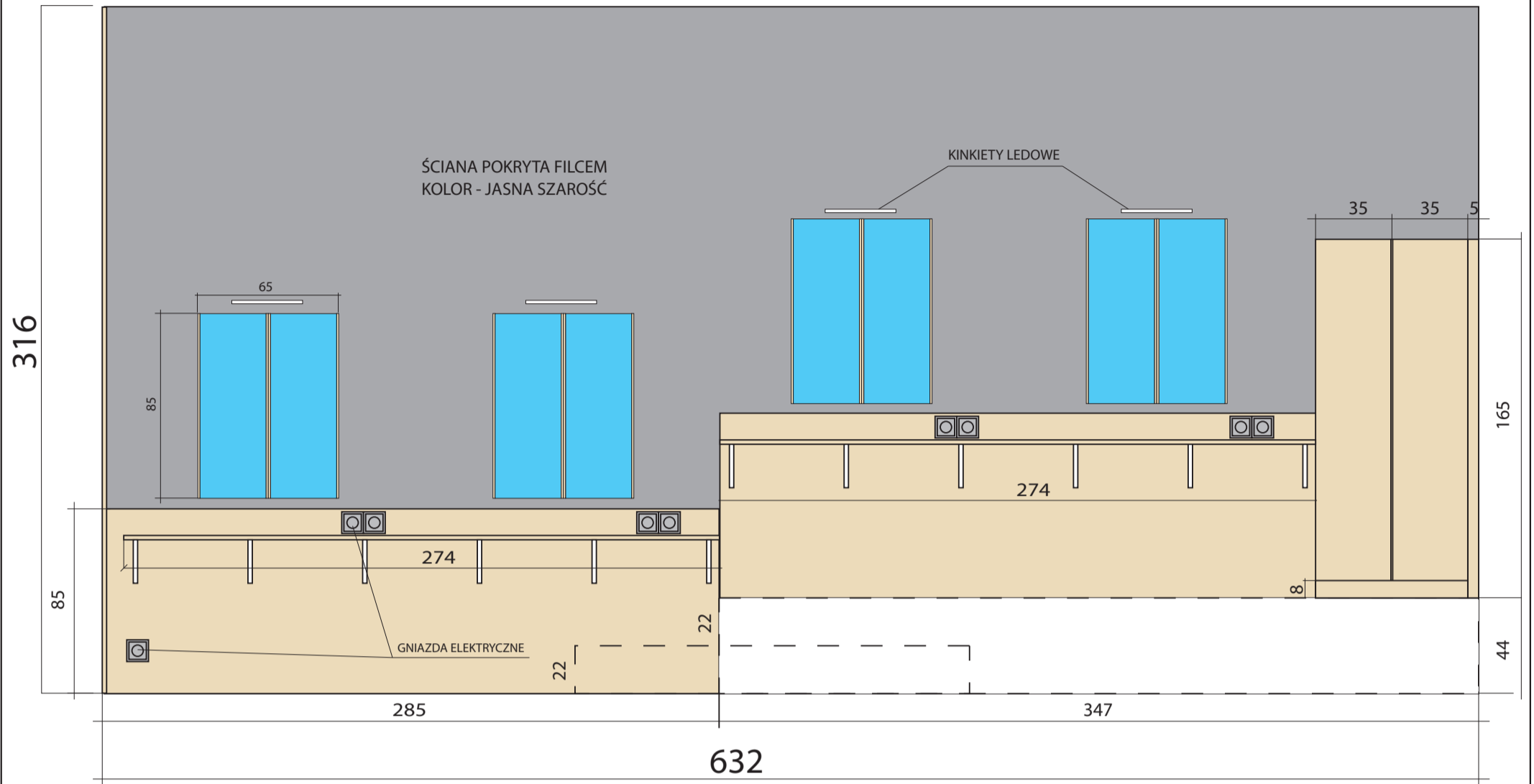

METODA DESIGN MAREK AŁASZEWSKI ul. Herbsta 1/55, 02-784 Warszawa		
Inwestor: Filharmonia Narodowa, ul. Jasna 5, 00-950 Warszawa		
Temat: Aranżacja wnętrza	Autor: Marek Ałaszewski	
Etap: koncepcja	Data: Marzec 2018	
Branża: architektura wnętrz	Skala: 1:25	Nr rys: S-05
Nazwa: SALA PRÓB CHÓRU - ŚCIANA B		

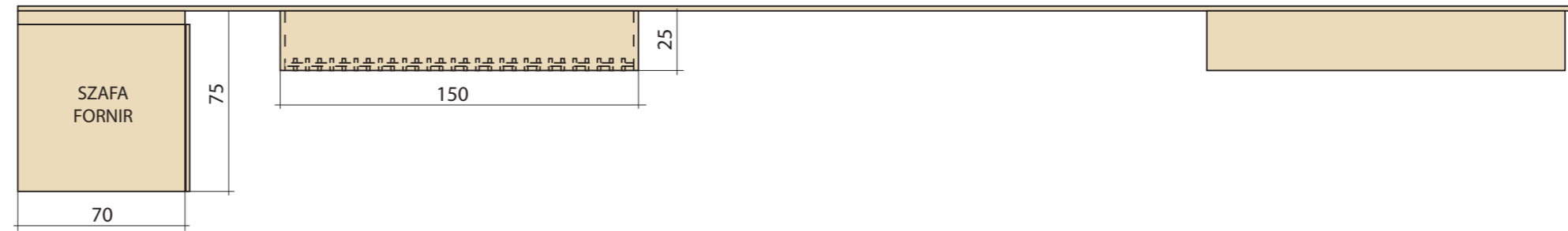
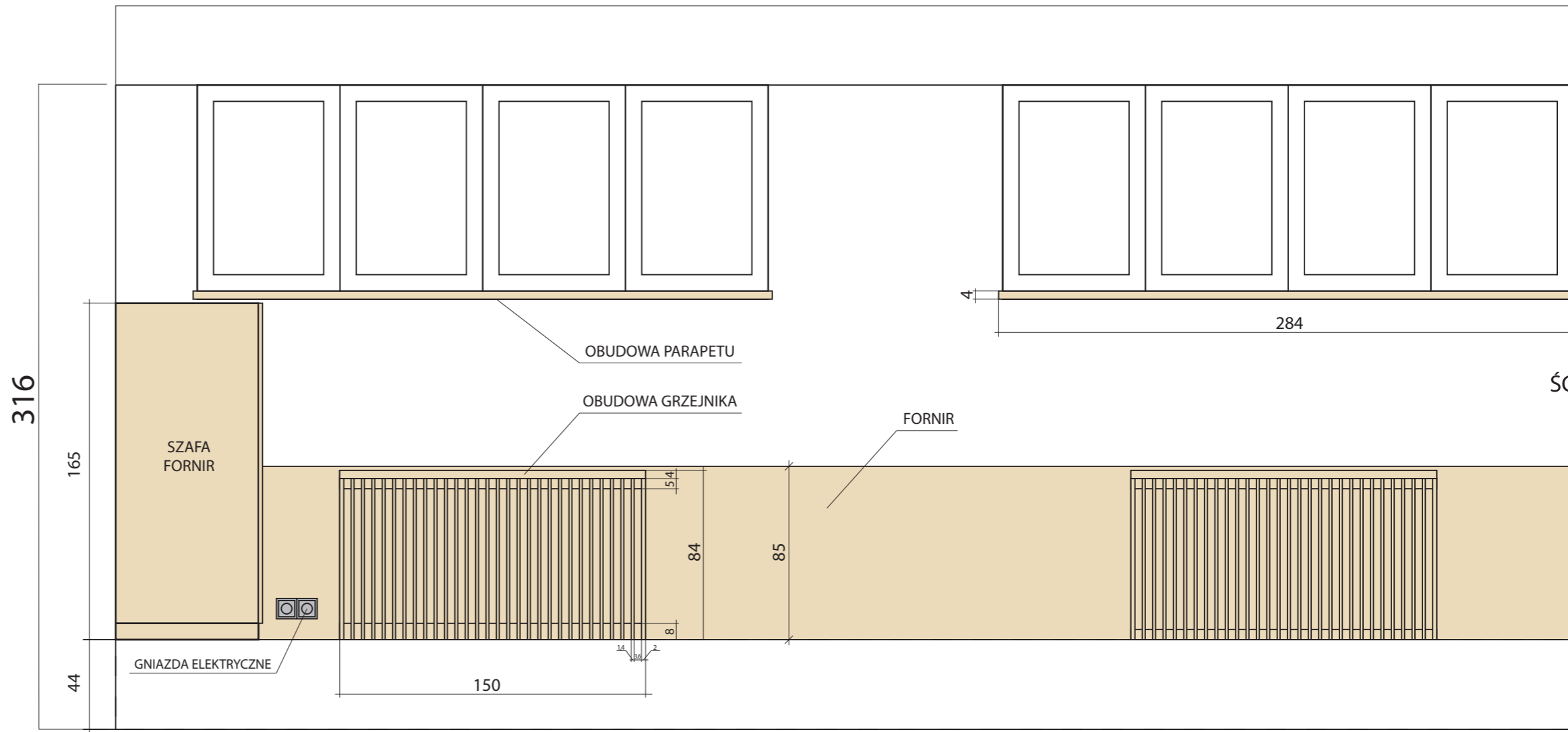

1565

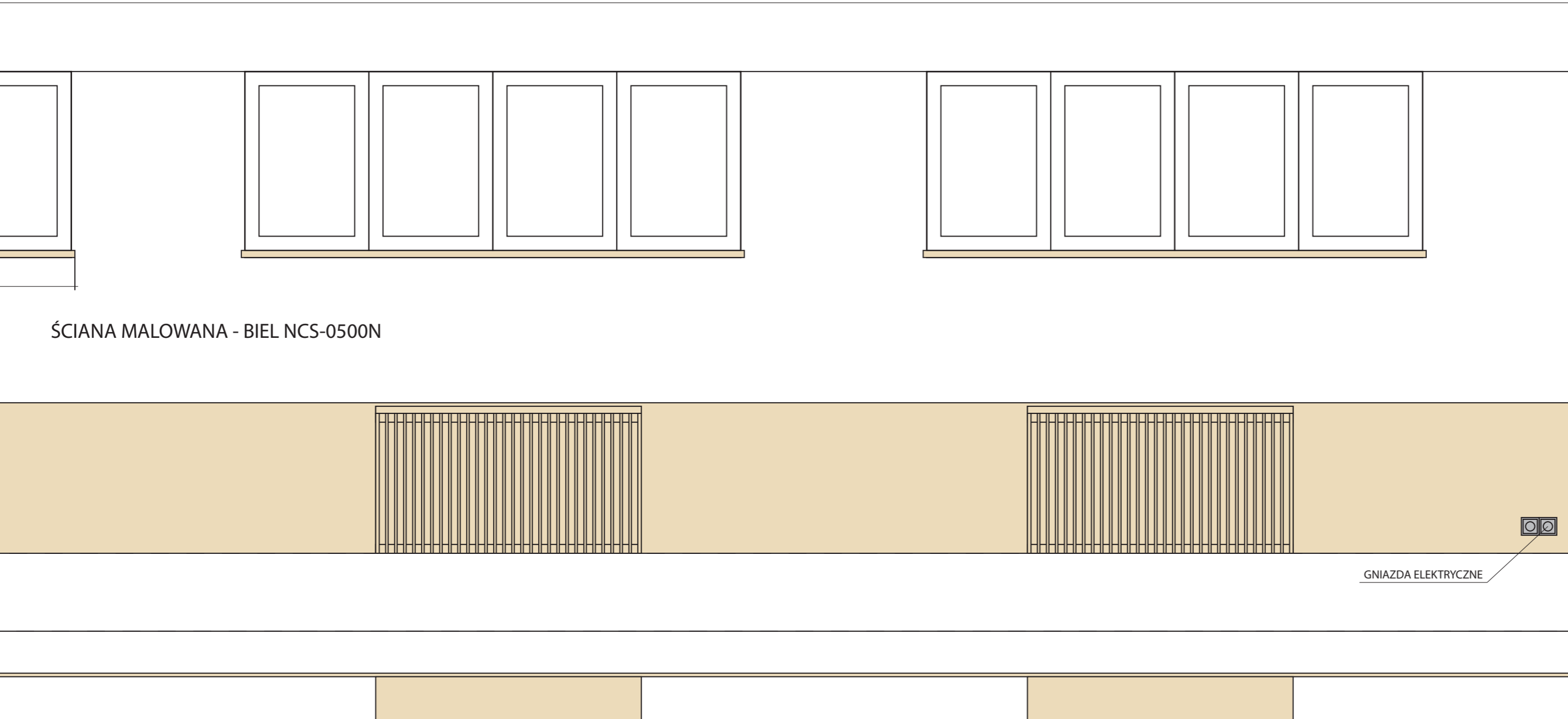

ŚCIANA MALOWANA - BIEL NCS-0500N

GNIAZDA ELEKTRYCZNE

METODA DESIGN MAREK AŁASZEWSKI ul. Herbsta 1/55, 02-784 Warszawa		
Inwestor: Filharmonia Narodowa, ul. Jasna 5, 00-950 Warszawa		
Temat: Aranżacja wnętrza	Autor: Marek Ałaszewski	
Etap: koncepcja	Data: Marzec 2018	
Branża: architektura wnętrz	Skala: 1:25	Nr rys: S-06
Nazwa: SALA PRÓB CHÓRU - ŚCIANA Z OKNAMI		

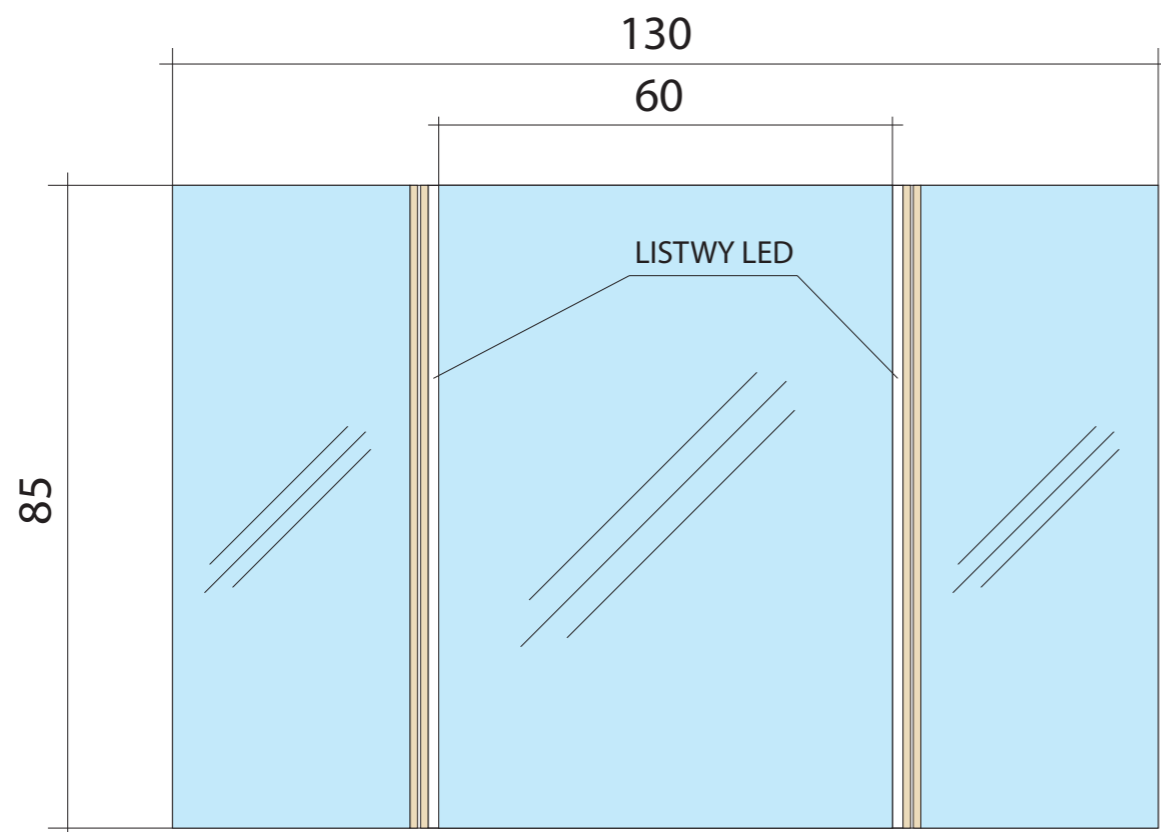

LUSTRO OTWARTE

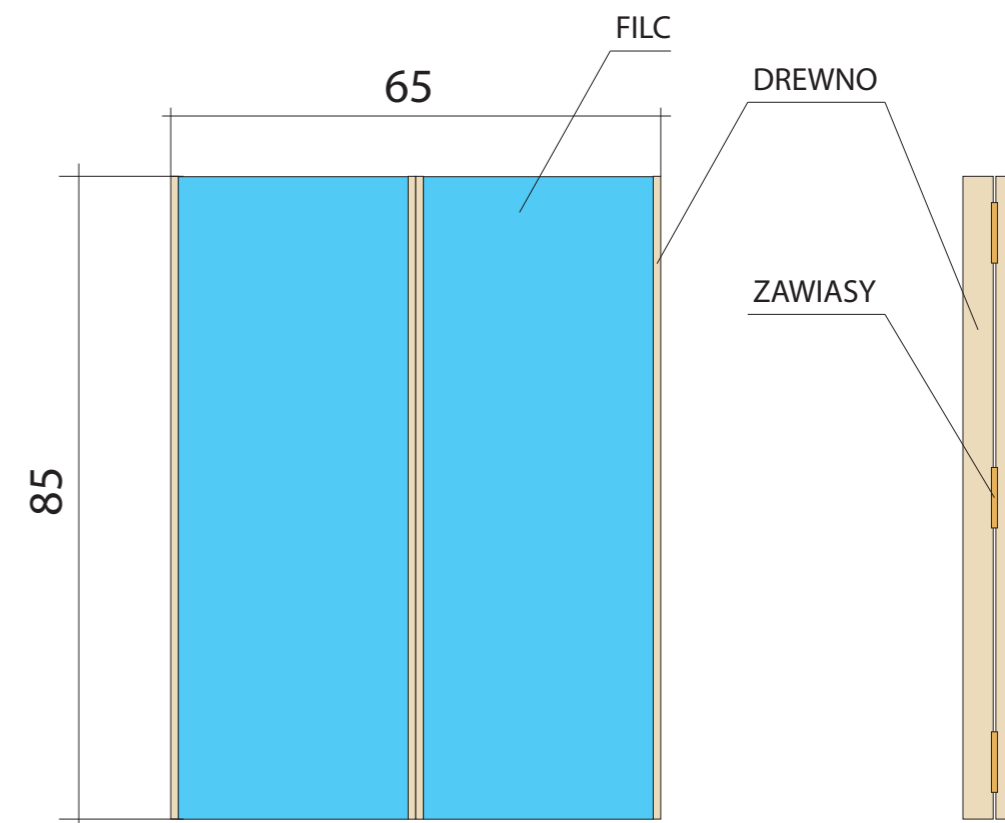
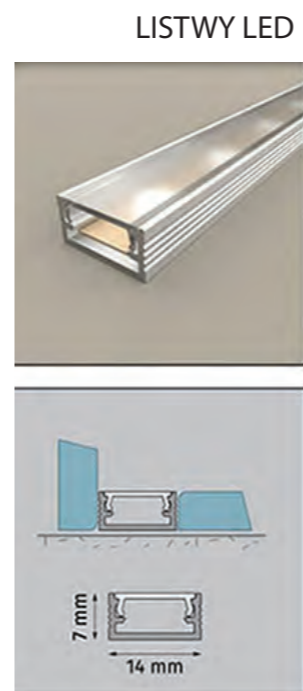

LUSTRO ZAMKNIĘTE

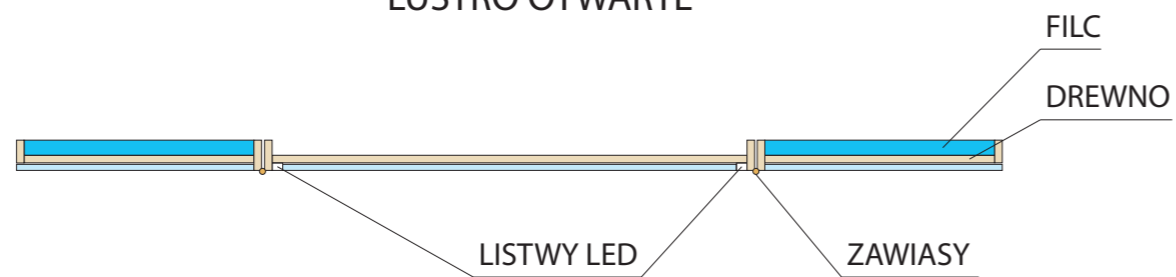

METODA DESIGN MAREK AŁASZEWSKI ul. Herbsta 1/55, 02-784 Warszawa		
Inwestor: Filharmonia Narodowa, ul. Jasna 5, 00-950 Warszawa		
Temat: Aranżacja wnętrza	Autor: Marek Ałaszewski	
Etap: koncepcja	Data: Marzec 2018	
Branża: architektura wnętrz	Skala: 1:10	Nr rys: S-07
Nazwa: SALA PRÓB CHÓRU - LUSTRA		

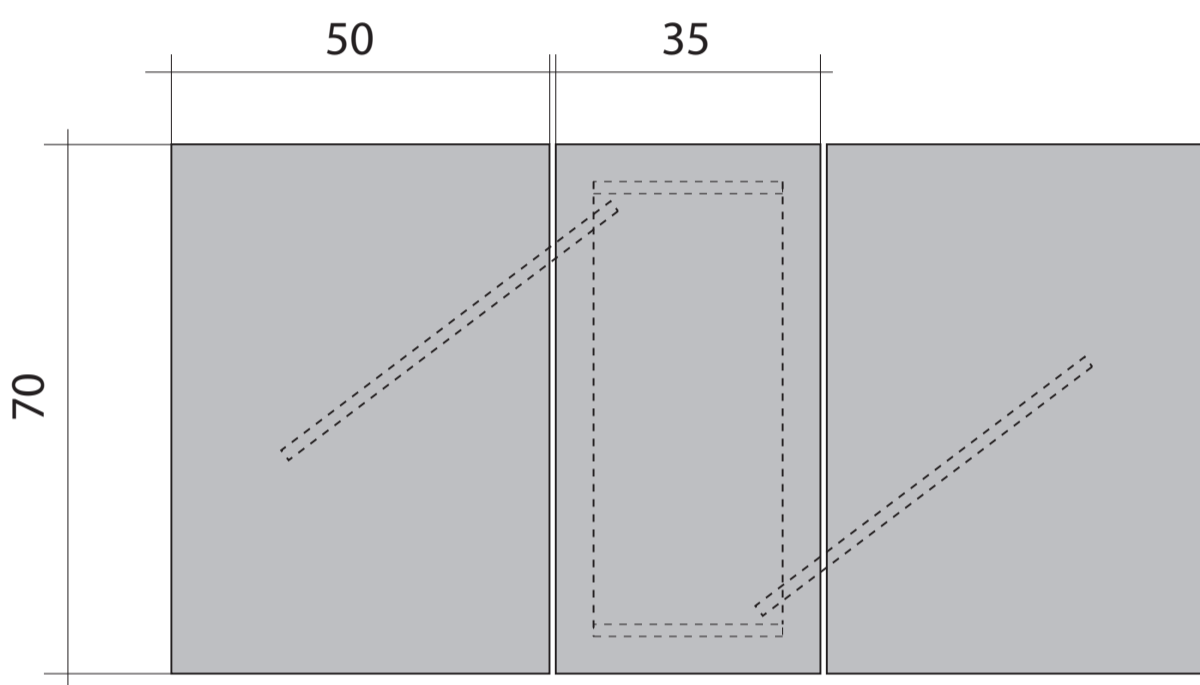
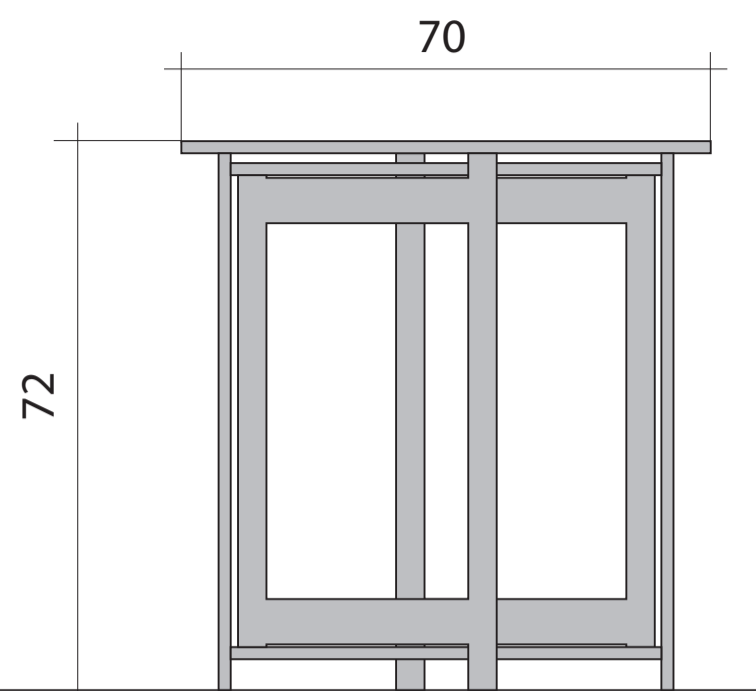
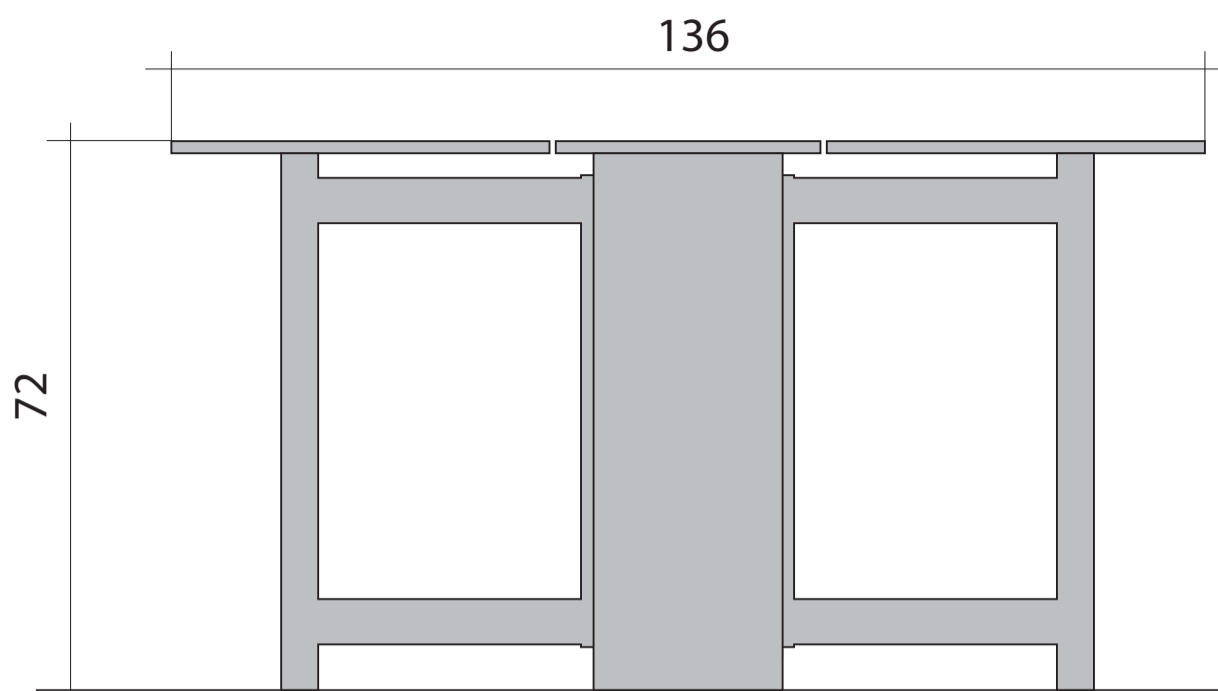

NOGI I ELEMENTY
KONSTRUKCYJNE: LITE DREWNO
BLATY OBŁOGOWANE.

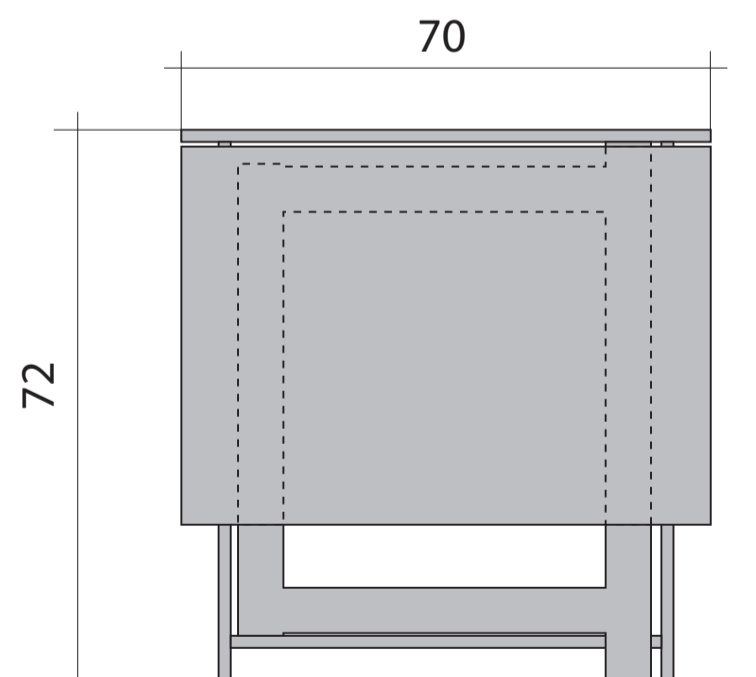
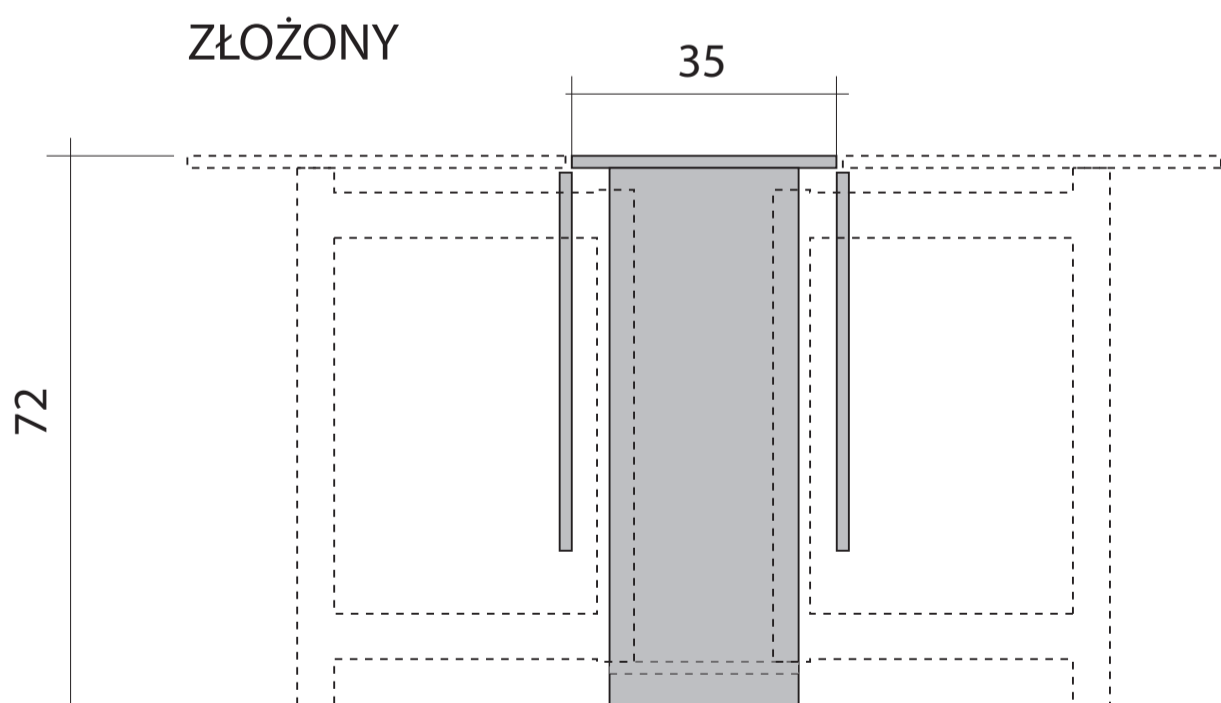

METODA DESIGN MAREK AŁASZEWSKI ul. Herbsta 1/55, 02-784 Warszawa		
Inwestor: Filharmonia Narodowa, ul. Jasna 5, 00-950 Warszawa		
Temat: Aranżacja wnętrza	Autor: Marek Ałaszewski	
Etap: koncepcja	Data: Marzec 2018	
Branża: architektura wnętrz	Skala: 1:10	Nr rys: S-08
Nazwa: SALA PRÓB CHÓRU - STÓŁ ROZKŁADANY		



METODA DESIGN MAREK AŁASZEWSKI
ul. Herbsta 1/55, 02-784 Warszawa

Inwestor: Filharmonia Narodowa, ul. Jasna 5, 00-950 Warszawa		
Temat: Aranżacja wnętrza		Autor: Marek Ałaszewski
Etap: konceptcja		Data: Marzec 2018
Branża: architektura wnętrz	Skala: -	Nr rys: W-01
Nazwa: SALA PRÓB CHÓRU - WIZUALIZACJE		



METODA DESIGN MAREK AŁASZEWSKI
ul. Herbsta 1/55, 02-784 Warszawa

Investor:

Filharmonia Narodowa, ul. Jasna 5, 00-950 Warszawa

Temat:

Aranżacja wnętrza

Autor:

Marek Ałaszewski

Etap:

koncepcja

Data:

Marzec 2018

Branża:

architektura wnętrz

Skala:

-

Nr rys:

W-02

Nazwa:

SALA PRÓB CHÓRU - WIZUALIZACJE



METODA DESIGN MAREK AŁASZEWSKI
ul. Herbsta 1/55, 02-784 Warszawa

Inwestor: Filharmonia Narodowa, ul. Jasna 5, 00-950 Warszawa		
Temat: Aranżacja wnętrza		Autor: Marek Ałaszewski
Etap: koncepcja		Data: Marzec 2018
Branża: architektura wnętrz	Skala: -	Nr rys: W-03
Nazwa: SALA PRÓB CHÓRU - WIZUALIZACJE		



METODA DESIGN MAREK AŁASZEWSKI
 ul. Herbsta 1/55, 02-784 Warszawa

Inwestor: Filharmonia Narodowa, ul. Jasna 5, 00-950 Warszawa		
Temat: Aranżacja wnętrza		Autor: Marek Ałaszewski
Etap: konceptcja		Data: Marzec 2018
Branża: architektura wnętrz	Skala: -	Nr rys: W-04
Nazwa: SALA PRÓB CHÓRU - WIZUALIZACJE		



METODA DESIGN MAREK AŁASZEWSKI
ul. Herbsta 1/55, 02-784 Warszawa

Inwestor: Filharmonia Narodowa, ul. Jasna 5, 00-950 Warszawa		
Temat: Aranżacja wnętrza	Autor: Marek Ałaszewski	
Etap: koncepcja	Data: Marzec 2018	
Branża: architektura wnętrz	Skala: -	Nr rys: W-05
Nazwa: SALA PRÓB CHÓRU - WIZUALIZACJE		



METODA DESIGN MAREK AŁASZEWSKI
ul. Herbsta 1/55, 02-784 Warszawa

Inwestor: Filharmonia Narodowa, ul. Jasna 5, 00-950 Warszawa		
Temat: Aranżacja wnętrza		Autor: Marek Ałaszewski
Etap: koncepcja		Data: Marzec 2018
Branża: architektura wnętrz	Skala: -	Nr rys: W-06
Nazwa: SALA PRÓB CHÓRU - WIZUALIZACJE		